

# 春 Spring 花朵與糊塗塌客

這是包含中央花朵，第七期的續篇。  
使用緞面繡針法繡進行刺繡時，請注意每朵花瓣的方向。  
而糊塗塌客，只需按順序一一刺繡，就能繡得很漂亮。

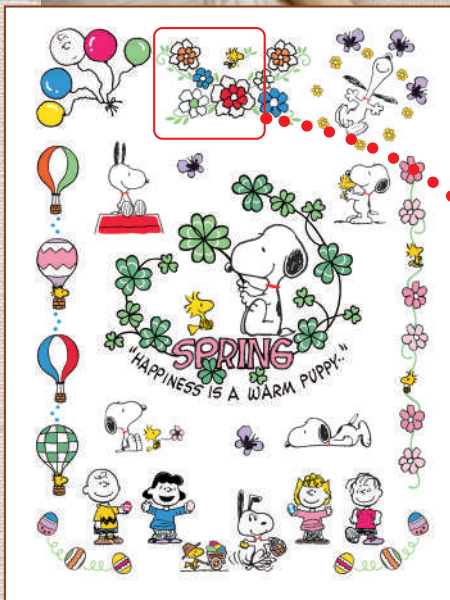

本期的刺繡

## 關於花朵與糊塗塌客

這是一個野性而充滿活力的花卉設計。  
糊塗塌客飛翔的模樣也很可愛。  
請注意不要使眼睛變得太大。



製作時間基準



2小時

## 準備的物品

春季的圖案刺繡布(第1期配件)

25號繡線

黑色 (DMC310) (第5期配件)

紅色 (DMC321) (第6期配件)

藍色 (DMC826) (第5期配件)

淺綠 (DMC913) (第5期配件)

橘色 (DMC740) (第7期配件)

黃色 (DMC973) (第3期配件)

刺繡框(第2期配件)

刺繡針(入門配件)



## 本期使用的針法

### 回針繡

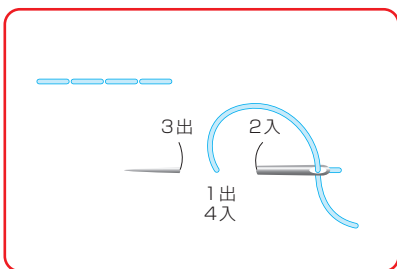

### 雛菊繡

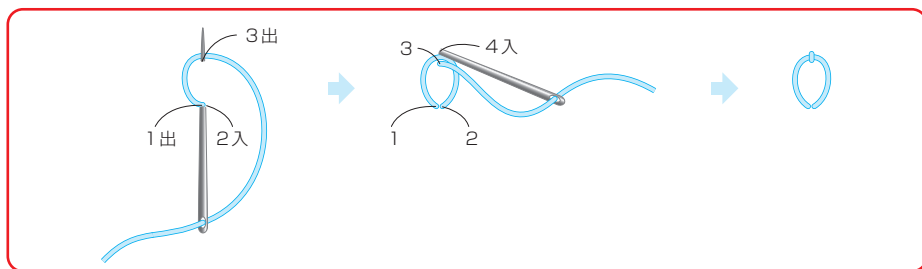

### 緞面繡

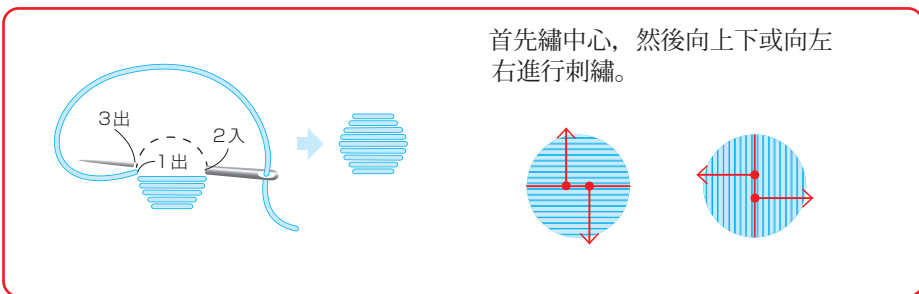

### 直線繡

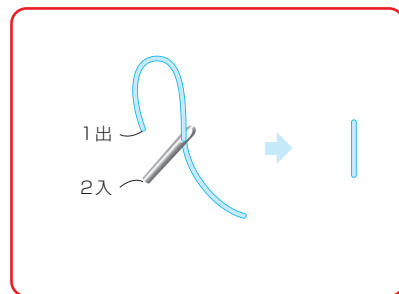

### 平針縫

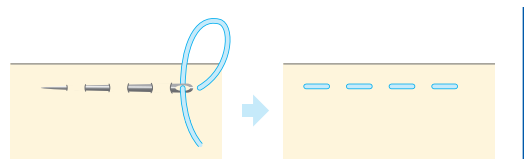

### 半回針縫

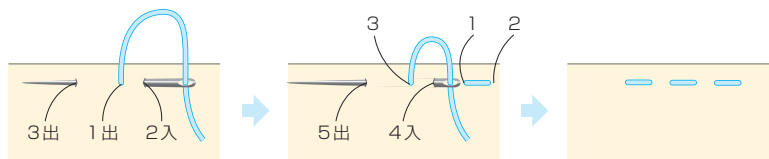

實物大小的圖案

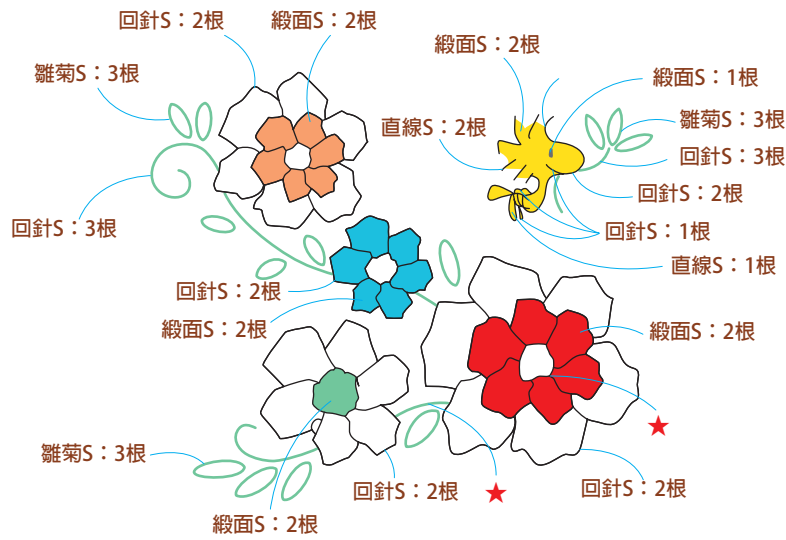

查看圖案的方法

緞面S: 2根  
 緞面繡: 2股線  
 ★: 刺繡起始點

開始來刺繡吧！ 每個步驟皆有解說依序進行吧！

1 從右下的花朵開始繡。

回針繡



1 裝上刺繡框。

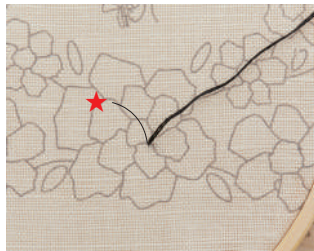

2 從右下的花朵的中心 (★) 處出線。

2股線

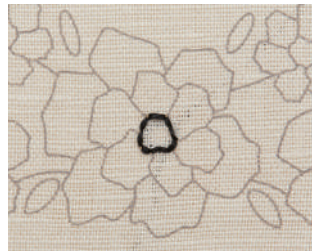

3 使用回針繡針法繡中心。



4 繡花瓣。



5 接著，繡旁邊的花瓣。



6 同樣地，繡一圈花瓣。



7 繡外側的花瓣。



8 繡外側的花瓣一圈。

**2** 繡剩下花朵的線條。

回針繡



**1** 使用回針繡針法繡左下的花朵。

2股線



**2** 繡正中間的花朵。



**3** 繡左上的花朵。



**3** 從糊塗塌客的頭部開始繡。

回針繡

直線繡



**1** 從頭部的上方(★)處出線。

2股線



**2** 使用回針繡針法繡頭部和腹部。



**3** 繡尾巴。



**4** 繡脖子的後方。

**4** 繡腳部·手部。

回針繡



**5** 使用直線繡針法繡頭部下方的線條，使用回針繡針法繡中心的線條。



**6** 使用回針繡針法繡頭部上方的線條。



**1** 使用回針繡針法繡腳部的左邊。

1股線



由於腳部·手部線條較細，因此使用1股線。



**2** 繡旁邊的線條。



**3** 繡腳部上下的線條。



**4** 繡手部。



5 繡花朵的顏色。

緞面繡



1 使用緞面繡針法繡右下花朵的花瓣。  
2股線



2 繡旁邊的花瓣。



3 以同樣方式，將剩下的花瓣依序進行刺繡。



4 將左下花朵的中心以直向進行刺繡。



5 繡正中間花朵的花瓣。



6 繡左上花朵內側的花瓣。

1 POINT 建議



緞面繡針法的要點

注意不要讓繡線扭曲，勿拉太緊，讓作品呈現蓬鬆的效果。

6 繡糊塗塌客的內部。

緞面繡

直線繡



1 從鼻尖出線。  
2股線



2 使用緞面繡針法將臉的部分以直向進行刺繡。



3 將頭部下方線條之間，使用緞面繡針法，與線條平行方向進行刺繡。



4 以同樣方式，將各自線條之間的部分進行刺繡。



5 以直向進行刺繡身體。



6 以橫向進行刺繡尾巴。



7 使用直線繡針法繡腳部線條的內部。  
1股線



8 繡旁邊腳部線條的內部和手部內部。

## 7 繡眼睛・嘴巴。

緞面繡

回針繡



- 1 使用緞面繡針法繡眼睛。  
1 股線



- 2 使用回針繡針法繡嘴巴。  
1 股線



- 3 上方的莖也從中心處開始刺繡。



- 4 繡至末端。

## 8 繡莖和葉。

回針繡

雛菊繡



- 1 使用回針繡針法將莖從中心側(★)處開始進行刺繡。  
3 股線



- 2 繡至莖的末端。



- 5 使用雛菊繡針法繡下方的葉子。



- 6 上方的葉子也進行刺繡。

## 9 繡糊塗塌客的莖和葉。

回針繡

雛菊繡



- 1 使用回針繡針法繡莖。  
3 股線



- 2 使用雛菊繡針法繡葉子。  
3 股線

完成!!



### 1 POINT 建議



注意葉子的  
拉線力道!

拉線時請留意  
讓繡線剛好收  
在圖案內側。



在第7・8期，  
花朵與糊塗塌客  
完成!



立即可用的SNOOPY商品!

## 鉛筆盒

內袋繡上糊塗塌客後，  
在表布把拉鍊裝上，裡布縫上口袋，進行收尾處理。  
最後將裡布縫合在表布內，如此就完成了。



 完成品尺寸  
18cm × 6.5cm × 3.8cm (底寬)



由於使用半回針縫進行縫製，即使是手縫，也能製作出堅固的成品。

製作時間基準



2小時

## 本期的配件

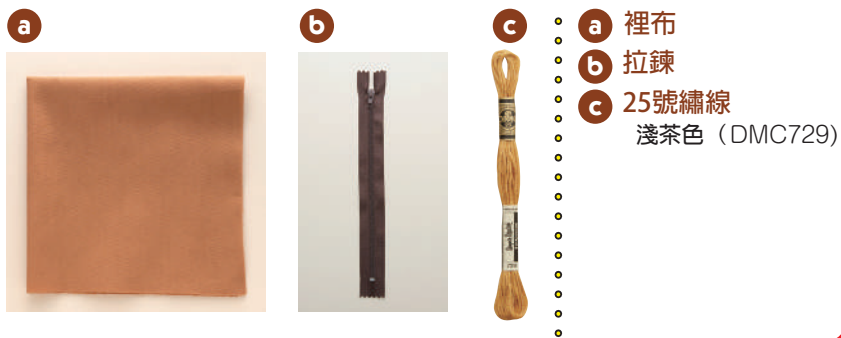

## 準備的物品

預印圖案的布料(第7期配件)  
25號繡線  
紅色 (DMC321)(第6期配件)  
刺繡框(第2期配件)  
刺繡針(入門配件)  
手縫針(入門配件)  
手縫線(入門配件)  
熨斗  
膠水(第4期配件)

## 實物大小的圖案

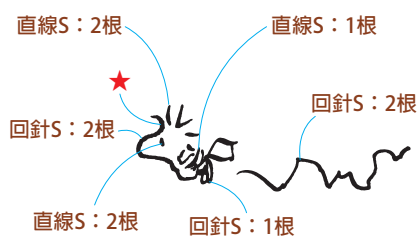

查看圖案的方法 緞面S: 2根  
緞面繡: 2股線  
★: 刺繡起始點

## 製圖

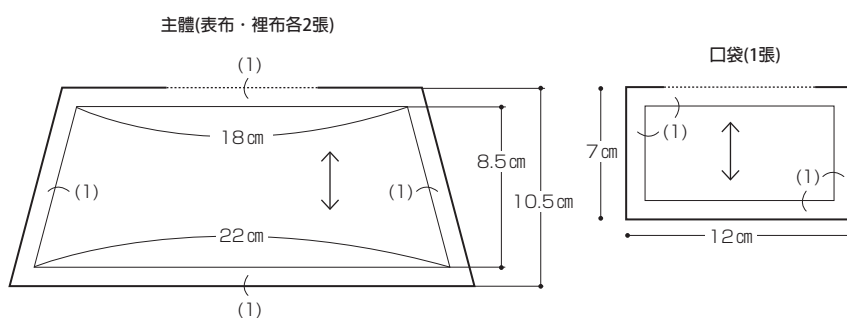

※ ( ) 為縫邊的尺寸。

## 進行口袋刺繡，完成製作吧！

### 1 繡糊塗塌客。



1 以糊塗塌客圖案為中心，將刺繡框裝上。

### 回針繡

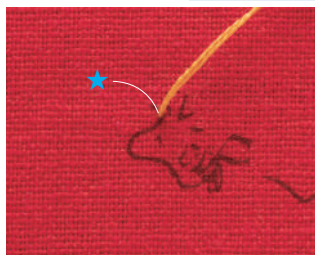

2 從頭部的邊緣 (★) 出線。

2股線

### 直線繡

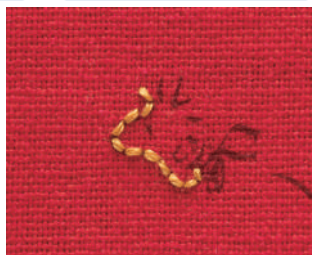

3 使用回針繡針法繡頭部和腹部的線條。



4 繡尾巴。

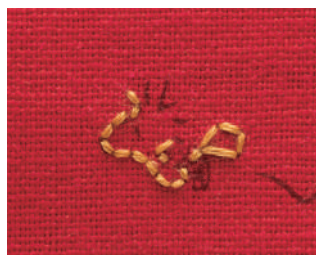

5 繡後頸部的線條。



6 使用直線繡針法繡頭部後方的線條。

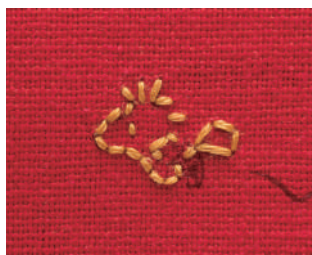

7 使用直線繡針法繡眼睛。

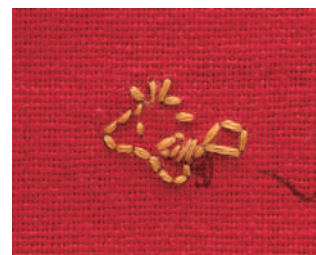

8 使用直線繡針法繡手部。

1股線



9 使用回針繡針法繡腳部。  
1股線



10 使用回針繡針法繡糊塗場客右側的線條。  
2股線



## 2 裁切布料。

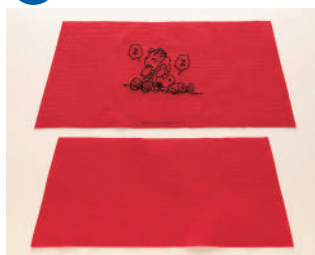

1 按照製圖 (P.8) 上的標記, 剪裁表布。



2 按照製圖 (P.8) 上的標記, 剪裁口袋。

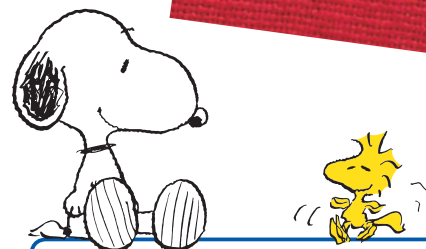

### 位置的對齊方式

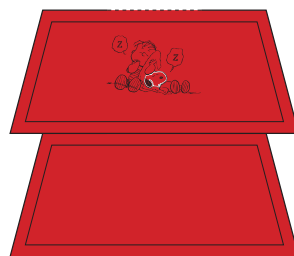

將圖案線的-----置於上方的中間, 於製圖標上記號, 進行剪裁。

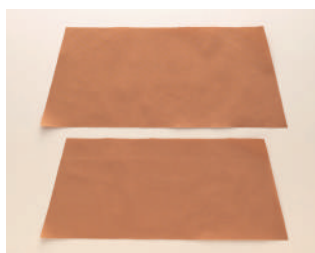

3 按照製圖 (P.8) 上的標記, 剪裁裡布。

### 布料的縱橫之區分方法

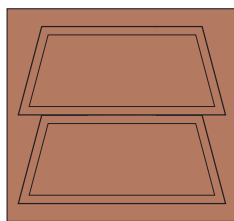

輕輕地向縱橫方向拉一拉, 難以伸展的方向即為縱向。

難以伸展

容易伸展

## 3 邊緣的收尾。

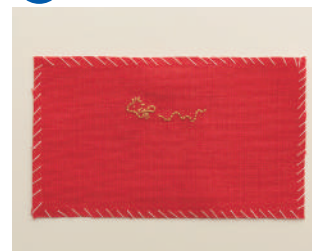

將口袋的四周進行一圈捲邊縫刺繡。

手縫線1股線

### 捲邊縫

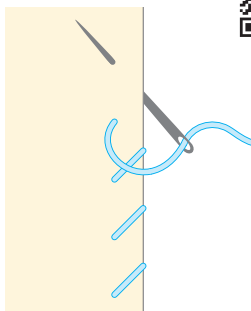

### 藏針縫



(背面)

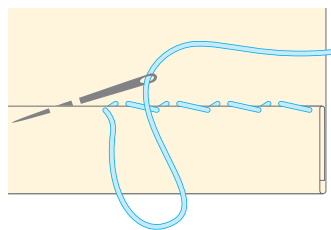

(正面)

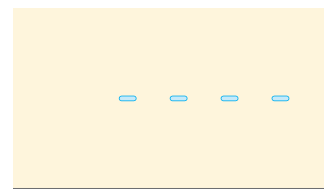

#### 4 在表布裝上拉鍊。



1 將開口的一側使用熨斗摺起1cm。



2 在縫邊處點狀塗上少量膠水，如右圖所示暫時將拉鍊固定。

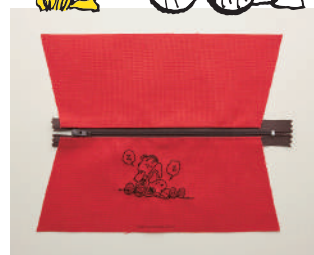
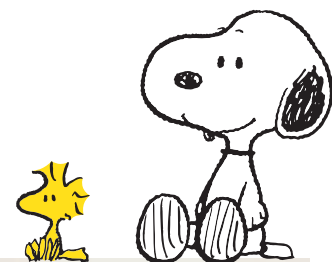
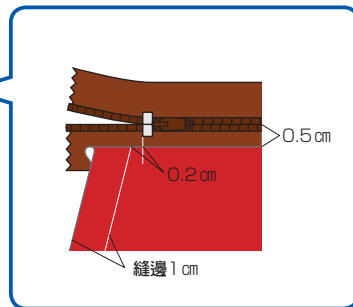

4 背面側也是以相同的方式縫紉裝上。

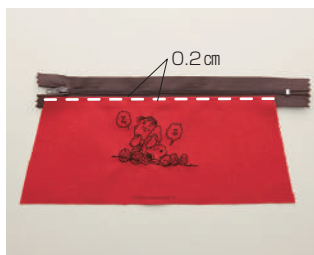

3 將開口的一側進行平針縫刺繡。

紅色2股線

#### 1 POINT 建議



使用細小的針距來進行整齊的縫紉！

因為是從外面看得到的部分，所以請使用約2 cm左右的細小針距，盡量保持平均的縫紉。



#### 5 進行縫合。



1 將布料對折成一半。  
※事先打開拉鍊。

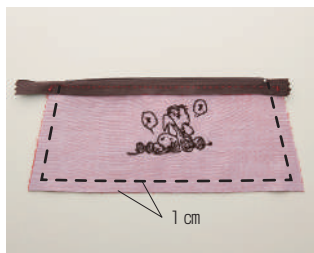

2 使用半回針縫針法縫合四周。

手縫線1股線

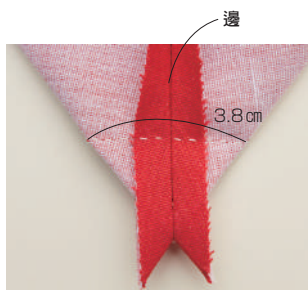

3 將底部摺角，使用半回針縫針法繡底寬。



4 另一側的底寬也同樣進行縫紉。

#### 6 裝上口袋。

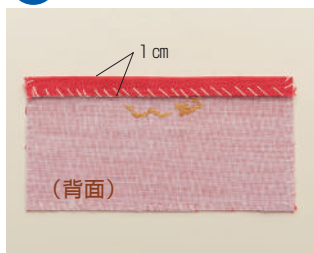

1 將口袋的開口側使用熨斗摺起1cm。

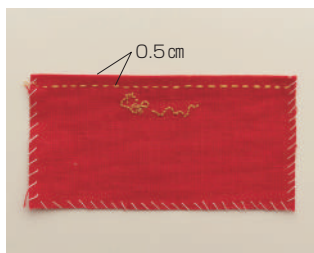

2 將開口側進行平針縫刺繡。  
淺茶色2股線



3 將口袋的左右兩側使用熨斗摺起1cm。

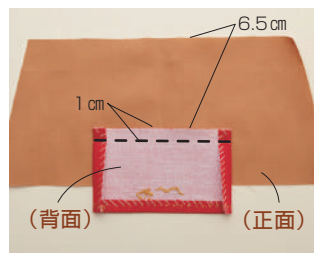

4 將其放在裡布上，使用半回針縫針法繡下方側。

手縫線1股線



**5** 反摺口袋，再對左右兩側進行平針縫刺繡。

淺茶色2股線

**1** POINT 建議



讓針距保持一致吧！

當使用顯眼的顏色進行縫製時，盡量使用均等的、略微較大的針距，這樣看起來更加整潔漂亮。



**7** 縫製裡布。

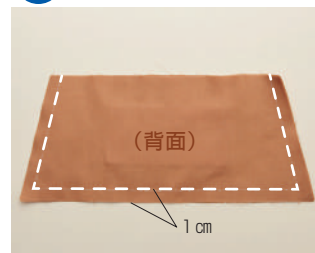

**1** 裡布正面朝內重疊起來，使用半回針縫針法繡左右和下方。

手縫線1股線

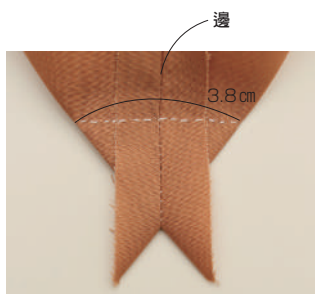

**2** 將底部摺角，使用半回針縫針法繡底寬。



**3** 另一側的底寬也同樣進行縫紉。



**4** 將開口側摺起1cm。



**5** 將其翻轉到正面。

**8** 在表布上縫上裡布。



**1** 將表布放入裡布中。  
※將表布的刺繡面和裡布的無口袋面對齊。



底寬部分的角要向底側折疊。

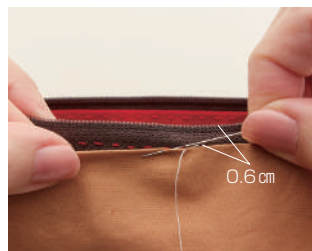

**2** 使用藏針縫針法將裡布的邊緣縫合到拉鍊上。

手縫線1股線



**3** 縫合一圈後，完成了這個步驟。

主體完成!!

**1** POINT 建議

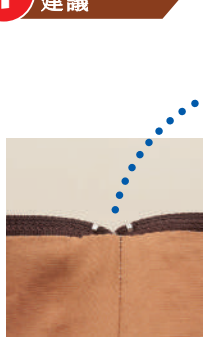

左右斜向分開縫合。



兩側像摺疊一樣進行縫合。

將拉鍊的兩端放入內部

提前縫合好拉鍊的端部，效果會更加整潔。



## 9 製作流蘇。

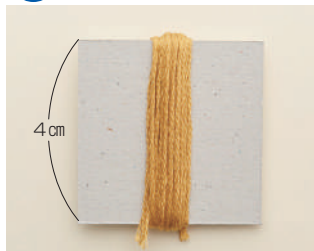

1 將厚紙等切成4cm寬，使用繡線（淺茶色）繞圈20次。



2 將20cm繡線穿過上方的環，然後打結。



3 剪掉下方的環，取下紙板。



4 使用20cm繡線，綁住底部。



5 將步驟4的線尾使用縫針穿入。



6 將下方剪齊。



7 流蘇就完成了。

## 10 縫上流蘇。

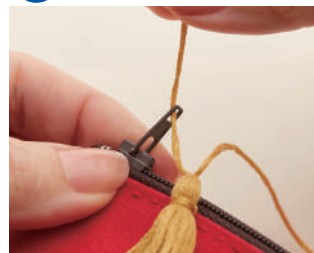

1 將打結的繡線穿過拉鍊的金屬頭部。



2 將兩邊線尾打結。



3 使用縫針把線尾穿入到裡面，然後剪掉多餘的部分。



## 下期預告

花朵與糊塗塌客的線條

春 Spring

花朵和糊塗塌客縱向排列。在此完美掌握糊塗塌客吧！



立即可用的SNOOPY商品!

## 刺子繡布

盡量不要切斷繡線，將其連接起來，享受刺繡吧！

